

CATALOGUE THIEL

THIEL.

Systemes de stockage barres & tôles

9 machines au catalogue. Distribué par ALMA Machines-Outils en Provence-Alpes-Côte d'Azur et Languedoc.

SYSTÈMES DE STOCKAGE BARRES & TÔLES

THIEL

Constructeur norvégien spécialiste du stockage industriel : barres, tôles, profilés, outillages. Robustesse soudée et démontable pour ateliers de production.

THIEL Storage and Handling Systems est un constructeur norvégien (Drammen) spécialisé dans les systèmes de stockage industriel pour barres, tôles, profilés et outillages. Solutions modulaires démontables pour ateliers de production, distributeurs métaux, sous-traitance industrielle.

Sa gamme couvre les rangements pull-out (Multi, Jumbo), nid d'abeille (Modul, Resto), tiroirs tôles (Plato, Ultra, Combi, Verto) et boîtes diverses (Traco), avec compatibilité aimants permanents Thiel MAGNA pour manipulation.

ATOUTS TECHNIQUES DIFFÉRENCIANTS

- + Spécialiste stockage industriel**
Référence norvégienne pour barres, tôles, profilés et outillages. Solutions sur mesure adaptées.
- + Construction démontable robuste**
Soudée + boulonnée pour relocalisation aisée. Capacité jusqu'à 7,5 t par tiroir (Jumbo).
- + Gamme complète 9+ modèles**
Pull-out (Multi/Jumbo), nid d'abeille (Modul/Resto), tiroirs (Plato/Ultra/Combi/Verto), plateaux (Traco).

APPLICATIONS & SECTEURS CIBLES

Distributeurs métaux · Tôlerie industrielle · **Charpente métallique** · Sous-traitance · Mécano-soudé · Logistique atelier

LE CONSTRUCTEUR EN CHIFFRES

NO

MADE IN NORWAY

9

MODÈLES CATALOGUE

7,5T

CHARGE MAXI (JUMBO)

12m

LONGUEUR MAXI

STOCKAGE · MACHINE PHARE

THIEL Modul

Système de rangement de barres type nid d'abeille

À PROPOS DE CETTE MACHINE

THIEL Modul est le système de rangement de barres modulaire à tiroirs nid d'abeille. Configuration cellulaire avec compartiments internes pour stockage compact et organisé de produits longs variés. Idéal pour ateliers nécessitant de stocker de nombreux profilés différents dans un espace réduit.

Longueur jusqu'à 6 000 mm, charge par tiroir jusqu'à 1 500 kg. Box de stockage modulaire pull-out manuel à environ 45% de la longueur, ensuite supportée sur roues. Compartimentage configurable selon besoins. Construction soudée boulonnée. Démontable pour réorganisation. Compatible aimants Thiel pour chargement.

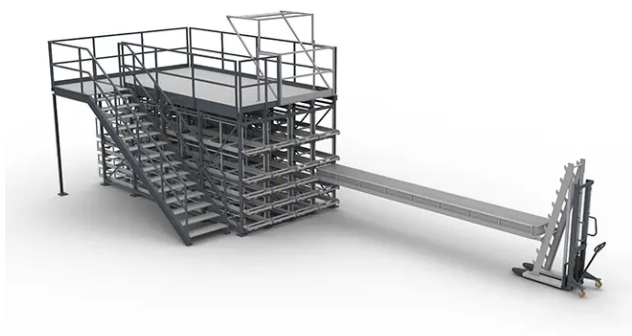

CAPACITÉS & SPÉCIFICATIONS

TYPE	Rangement modulaire nid d'abeille
LONGUEUR	Jusqu'à 6 000 mm
CHARGE TIROIR	Jusqu'à 1 500 kg
PULL-OUT	45% manuel + roues
COMPARTIMENTAGE	Configurable
DÉMONTABLE	Oui (réorganisation)

Compartimentage configurable selon besoins

Pull-out 45% manuel + support sur roues

Idéal multi-références dans espace réduit

APPLICATIONS TYPES

Industries de précision · Sous-traitance · Lean manufacturing · Production série

STOCKAGE

THIEL Multi

Système de rangement de barres à tiroir simple ou double face

À PROPOS DE CETTE MACHINE

THIEL Multi est le système de rangement de barres à tiroir pull-out double-face. THIEL Storage and Handling Systems (Drammen, Norvège) est référence en stockage industriel pour barres, tôles, profilés. Le Multi optimise l'espace au sol grâce à son rack double-face avec bras extensibles à 100% manuellement.

Longueur barre jusqu'à 6 000 mm, charge par tiroir jusqu'à 1 tonne. Construction soudée et boulonnée robuste, démontable pour transport. Bras extensibles intégralement manuellement. Compatible aimants permanents Thiel MAGNA pour manipulation des produits métalliques. Stockage barres rondes, plats, tubes, profilés H/I.

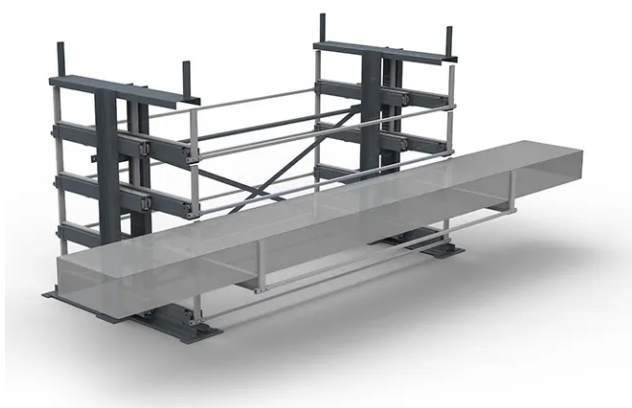

CAPACITÉS & SPÉCIFICATIONS

TYPE	Rangement barres pull-out
LONGUEUR	Jusqu'à 6 000 mm
CHARGE TIROIR	Jusqu'à 1 000 kg
CONFIGURATION	Double-face · pull-out 100%
CONSTRUCTION	Soudée + boulonnée démontable
COMPATIBLE	Aimants Thiel MAGNA

Double-face : optimisation espace au sol

Bras extensibles 100% manuels

Construction démontable (relocalisation aisée)

APPLICATIONS TYPES

Industries de précision · Sous-traitance · Lean manufacturing · Production série

STOCKAGE

THIEL Jumbo

Système de rangement de barres à tiroir simple ou double face pour charges lourdes

À PROPOS DE CETTE MACHINE

THIEL Jumbo est le système de rangement de barres haute capacité pour profilés et matériaux longs lourds. Configuration pull-out simple ou double-face pour tous produits nécessitant accès rapide et facile. Cible : aciéristes, mécano-soudure lourde, charpente métallique, distributeurs de profilés.

Longueur jusqu'à 12 000 mm, charge par tiroir jusqu'à 7 500 kg. Bras extensibles entièrement manuellement via système d'opération mécanique. Construction soudée boulonnée robuste, démontable. Idéal pour profilés H/I, IPN, IPE, tubes lourds, ronds pleins acier. Compatible aimants permanents Thiel MAGNA pour manipulation.

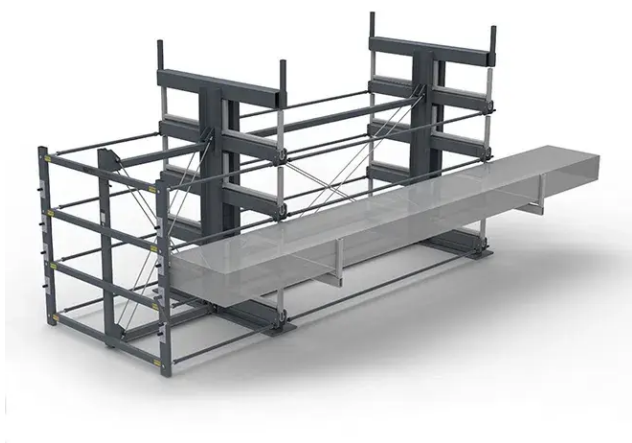

CAPACITÉS & SPÉCIFICATIONS

TYPE	Rangement barres XXL
LONGUEUR	Jusqu'à 12 000 mm
CHARGE TIROIR	Jusqu'à 7 500 kg
CONFIGURATION	Simple ou double-face
BRAS	Extensibles 100% manuel
CIBLE	Charpente · profilés H/I · ronds

Charge tiroir jusqu'à 7,5 tonnes

Longueur 12 m pour grands profilés

Cible charpente, IPN/IPE, ronds pleins

APPLICATIONS TYPES

Industries de précision · Sous-traitance · Lean manufacturing · Production série

STOCKAGE

THIEL Resto

Système de rangement de barres diverses dans un minimum de place

À PROPOS DE CETTE MACHINE

THIEL Resto est le système de rangement nid d'abeille (beehive) pour stockage compact de barres résiduelles et chutes longues. Solution extrêmement compacte pour matériaux légers et chutes de production. Insertion et retrait manuels par l'avant. Cible ateliers gérant de nombreuses chutes valorisables.

Longueur jusqu'à 6 000 mm, jusqu'à 128 compartiments selon configuration. Construction métallique légère mais robuste. Compartimentage en alvéoles hexagonales optimisant l'espace. Idéal pour stockage de barres rondes pleines, tubes, plats résiduels. Compatible étiquetage par compartiment pour traçabilité.



CAPACITÉS & SPÉCIFICATIONS

TYPE	Rangement nid d'abeille
LONGUEUR	Jusqu'à 6 000 mm
COMPARTIMENTS	Jusqu'à 128
CONFIGURATION	Alvéoles hexagonales
INSERTION	Manuelle par l'avant
CIBLE	Chutes · résidus longs

Jusqu'à 128 compartiments dans un seul rack

Alvéoles hexagonales (optimisation espace)

Idéal valorisation chutes longues

APPLICATIONS TYPES

Industries de précision · Sous-traitance · Lean manufacturing · Production série

STOCKAGE

THIEL Plato

Système de rangement de paquets de tôles avec manipulation par charriot élévateur

À PROPOS DE CETTE MACHINE

THIEL Plato est le magasin push-in palette pour stockage de tôles. Système très stable avec palettes acier intégrant des fork pockets pour manipulation par chariot élévateur. Idéal pour stockage de paquets de tôles avec rotation fréquente sur lignes laser, plieuses ou ateliers de tôlerie.

Format tôles jusqu'à 1 500 × 4 000 mm, charge par palette jusqu'à 5 tonnes. Palettes acier soudées avec fork pockets. Manipulation directe par chariot pour chargement/déchargement rapide. Construction robuste, démontable. Stockage à étages multiples possible selon hauteur sous plafond. Compatible centres laser fibre HACO, BLM, etc.



CAPACITÉS & SPÉCIFICATIONS

TYPE	Magazin push-in palettes tôles
FORMAT	Jusqu'à 1 500 × 4 000 mm
CHARGE PALETTE	Jusqu'à 5 000 kg
PALETTES	Acier soudé + fork pockets
MANIPULATION	Chariot élévateur direct
CIBLE	Lignes laser · plieuses

Palettes acier avec fork pockets

Manipulation directe chariot

Compatible lignes laser fibre

APPLICATIONS TYPES

Industries de précision · Sous-traitance · Lean manufacturing · Production série

STOCKAGE

THIEL Ultra

Système de rangement de paquets de tôles par tiroirs

À PROPOS DE CETTE MACHINE

THIEL Ultra est le système de rangement par tiroirs pour tôles. Drawers system robuste boulonné soudé avec ouverture 100% manuelle. Permet stockage de paquets de tôles formats moyens à standard. Cible PME tôlerie, sous-traitants, ateliers maintenance et fabrication métallique.

Format tôles jusqu'à 1 500 × 4 000 mm, charge par tiroir jusqu'à 5 tonnes. Tiroirs intégralement extensibles à la main. Construction soudée et boulonnée, démontable pour réorganisation ou transport. Compatible avec aimants permanents Thiel pour manipulation tôles. Étiquetage tiroirs pour traçabilité.



CAPACITÉS & SPÉCIFICATIONS

TYPE	Rangement tôles à tiroirs
FORMAT	Jusqu'à 1 500 × 4 000 mm
CHARGE TIROIR	Jusqu'à 5 000 kg
OUVERTURE	100% manuel
CONSTRUCTION	Soudée + boulonnée
CIBLE	PME tôlerie · maintenance

Tiroirs intégralement extensibles manuellement

Charge tiroir jusqu'à 5 tonnes

Construction démontable (relocalisation)

APPLICATIONS TYPES

Industries de précision · Sous-traitance · Lean manufacturing · Production série

STOCKAGE

THIEL Combi

Système de rangement de paquets de tôles par tiroirs pour charges lourdes avec supports latéraux

À PROPOS DE CETTE MACHINE

THIEL Combi est le système de rangement à tiroirs grandes capacités pour chaudronnerie. Évolution du Ultra pour formats plus larges, dédié aux ateliers chaudronnerie traitant des tôles XXL. Cible : sous-traitance industrielle lourde, naval, ferroviaire, énergie, charpente métallique.

Format tôles jusqu'à 2 000 × 6 000 mm, charge par tiroir jusqu'à 8 tonnes. Tiroirs intégralement extensibles manuellement. Construction soudée et boulonnée renforcée. Démontable. Compatible chargement par chariot ou pont roulant via aimants Thiel MAGNA. Stockage paquets tôles, chutes valorisables, profilés plats.



CAPACITÉS & SPÉCIFICATIONS

TYPE	Rangement tôles XXL chaudronnerie
FORMAT	Jusqu'à 2 000 × 6 000 mm
CHARGE TIROIR	Jusqu'à 8 000 kg
CONSTRUCTION	Renforcée pour chaudronnerie
MANIPULATION	Chariot ou pont roulant
CIBLE	Naval · ferroviaire · charpente

Format 2×6 m · charge 8 tonnes
par tiroir

Compatible pont roulant +
aimants

Cible chaudronnerie lourde ·
naval

APPLICATIONS TYPES

Industries de précision · Sous-traitance · Lean manufacturing · Production série

STOCKAGE

THIEL Verto

Système de rangement vertical de tôle



À PROPOS DE CETTE MACHINE

THIEL Verto est le système de rangement vertical de tôles pour optimiser l'emprise au sol. Stockage des plaques debout dans des compartiments verticaux. Solution économique en surface au sol, idéale pour ateliers à hauteur sous plafond généreuse.

Format tôles jusqu'à 1 500 × 3 000 mm, charge par compartiment jusqu'à 2 tonnes. Rouleaux en pied pour aider au chargement et au retrait des plaques. Construction métallique robuste. Compatible avec différents pas de compartimentage selon épaisseurs. Idéal pour PME tôlerie en montée en cadence.

CAPACITÉS & SPÉCIFICATIONS

TYPE	Rangement vertical tôles
FORMAT	Jusqu'à 1 500 × 3 000 mm
CHARGE COMPARTIMENT	Jusqu'à 2 000 kg
ROULEAUX	En pied · aide chargement
CONFIGURATION	Compartiments verticaux
AVANTAGE	Optimisation emprise au sol

Stockage vertical : -70% emprise au sol

Rouleaux en pied · chargement aisé

Idéal hauteur sous plafond généreuse

APPLICATIONS TYPES

Industries de précision · Sous-traitance · Lean manufacturing · Production série

STOCKAGE

THIEL Traco

Système de rangement de boîtes diverses

À PROPOS DE CETTE MACHINE

THIEL Traco est le système de rangement multi-plateaux pour boîtes, composants, outillages, gabarits. Unité de stockage robuste compatible levage par chariot, palan ou pont roulant. Idéal pour gestion d'outillage de production (jigs, fixtures), composants en sous-ensembles, kits.

Plateaux 800 × 1 200 mm, charge par plateau adaptable selon besoin. Construction soudée robuste, levable par fork pockets. Pratique pour stockage et déplacement de boîtes/contenants standardisés. Optimisation logistique d'atelier. Compatible avec systèmes d'identification/ traçabilité.



CAPACITÉS & SPÉCIFICATIONS

TYPE	Rangement multi-plateaux
FORMAT PLATEAU	800 × 1 200 mm
MANIPULATION	Chariot · palan · pont roulant
CONSTRUCTION	Soudée + fork pockets
CIBLE	Outillage · composants · kits
IDENTIFICATION	Compatible traçabilité

Plateaux 800×1200 standardisés
(palette)

Levable chariot/palan/pont
roulant

Idéal outillage production +
traçabilité

APPLICATIONS TYPES

Industries de précision · Sous-traitance · Lean manufacturing · Production série



THIEL distribué par ALMA Machines-Outils

ALMA est partenaire officiel de THIEL en Provence-Alpes-Côte d'Azur et Languedoc. Membre du réseau Arcane Group, nous mutualisons notre expertise technique nationale pour vous apporter la meilleure solution THIEL, du dimensionnement au SAV. **Sourcing direct constructeur, accompagnement local.**

VOTRE INTERLOCUTEUR



Jean-Baptiste Borron

Fondateur · Spécialiste machines-outils

« Vous cherchez une machine THIEL ? Parlons-en. Je vous aide à dimensionner précisément votre besoin, à comparer les modèles du catalogue et à structurer votre investissement. »

ADRESSE 6 Rue d'Oran, 13005 Marseille

TÉLÉPHONE +33 6 03 31 56 88

EMAIL jean-baptiste@alma-machines-outils.fr

SITE WEB alma-machines-outils.fr

ZONE PACA · Languedoc · France entière

PROCHAINE ÉTAPE

Demandez votre devis THIEL.

Audit de besoin gratuit · Devis sous 48h · Visite atelier sur demande