

.alma'

2026

KALTENBACH  
KBP 1001

CATALOGUE KALTENBACH

# KALTENBACH.

## Scies industrielles · Lignes perçage

4 machines au catalogue. Distribué par ALMA Machines-Outils en  
Provence-Alpes-Côte d'Azur et Languedoc.



KALTENBACH

ALLEMAGNE

CONSTRUCTION MÉTALLIQUE

SCIES INDUSTRIELLES · LIGNES PERÇAGE

# KALTENBACH

Référence allemande en scies industrielles et lignes de perçage pour la construction métallique.

Kaltenbach est un constructeur allemand spécialisé dans les scies industrielles et les lignes de perçage pour la construction métallique. La marque est devenue une référence dans le sciage de profilés, poutres et structures métalliques lourdes.

Sa gamme intègre des scies à ruban automatiques, des scies circulaires industrielles, des perceuses multi-broches pour profilés et des centres d'usinage de tôle.

ATOUTS TECHNIQUES DIFFÉRENCIANTS

- + Scies à ruban robustes**  
Construction lourde pour coupe de profilés et structures métalliques. Lames optimisées par capteurs intégrés.
- + Lignes de perçage automatisées**  
Enchaînement scie + perçage + aménagement automatique. Optimisé pour la construction métallique en grande série.
- + Standard premium allemand**  
Précision et durabilité reconnues. Investissement structurant avec ROI long terme.

APPLICATIONS &amp; SECTEURS CIBLES

Construction métallique · Charpente acier · Mécano-soudé lourd · Bâtiment industriel · Infrastructure

LE CONSTRUCTEUR EN CHIFFRES

**DE**

MADE IN GERMANY

**Auto**

LIGNES INTÉGRÉES

**4**

MODÈLES CATALOGUE

**Profilés**

SPÉCIALITÉ



KALTENBACH

ALLEMAGNE

MACHINE PHARE · 1 / 4

DEBIT · MACHINE PHARE

# KALTENBACH KBB / KBS / KBP

Scie à ruban de production pour profilés

## À PROPOS DE CETTE MACHINE

Les scies à ruban KALTENBACH des gammes KBB, KBS et KBP sont conçues pour le débit de profilés acier en environnement de production, avec une priorité donnée à la fiabilité, à la précision de coupe et à la répétabilité. Elles sont largement utilisées dans les ateliers de charpente métallique et de construction acier. Capables de traiter des sections jusqu'à 1 330 x 600 mm, ces machines sont adaptées aux poutres, profilés H/I/U et sections lourdes. Chez Alma, elles restent des références industrielles, appréciées pour leur robustesse, leur longévité et leur rendement en production continue.

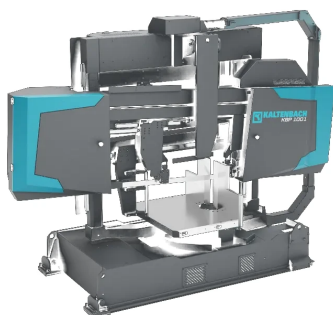

## CAPACITÉS & SPÉCIFICATIONS

POUR SECTION

1.330 x 600mm

## APPLICATIONS TYPES

Débit industriel · Mécano-soudé · Construction métallique · Profilés · Sous-traitance



KALTENBACH

ALLEMAGNE

MACHINE 2 / 4

DEBIT

# KALTENBACH KKS

## Scie circulaire de production pour profilés

### À PROPOS DE CETTE MACHINE

KALTENBACH KKS est la scie circulaire de production pour profilés et structures métalliques. Spécialiste allemand de la coupe industrielle, KALTENBACH décline la KKS pour applications série de coupe de profilés ronds, tubes, plats avec cadence soutenue et précision constante.

Capacité de coupe jusqu'à Ø155 mm, ouverture étau jusqu'à 340 mm. Lame circulaire haute performance avec changement rapide. Avance hydraulique progressive, descente de lame asservie. Système de bridage pneumatique ou hydraulique selon configuration. Compatible avec lignes aménagement automatique pour usinage 24/7.



### CAPACITÉS & SPÉCIFICATIONS

TYPE	Scie circulaire production
DIAMÈTRE MAXI	Ø155 mm
OUVERTURE ÉTAU	340 mm
LAME	Circulaire changement rapide
AVANCE	Hydraulique progressive
BRIDAGE	Pneumatique ou hydraulique

Lame circulaire à changement rapide

Bridage pneumatique ou hydraulique selon config

Compatible aménagement automatique 24/7

### APPLICATIONS TYPES

Débit industriel · Mécano-soudé · Construction métallique · Profilés · Sous-traitance



KALTENBACH

ALLEMAGNE

MACHINE 3 / 4

DECOUPE

# KALTENBACH KF

Centre d'usinage de tôle

## À PROPOS DE CETTE MACHINE

KALTENBACH KF est le centre d'usinage de tôle dédié au perçage, taraudage et marquage de tôles épaisses pour la construction métallique. Spécialement conçu pour les charpentes acier, plats de construction, gussets et brides, complétant parfaitement les scies KALTENBACH dans une ligne de production.

Format de pièce jusqu'à 3 000 × 12 000 mm. Magasin outils 24-32 positions selon modèle. Marquage automatique pour traçabilité (numéros de pièce). Avance pneumatique ou hydraulique des tôles. Compatible avec scie KALTENBACH KBP en amont pour ligne complète scie + perçage + marquage. Pilotage CNC dédié.

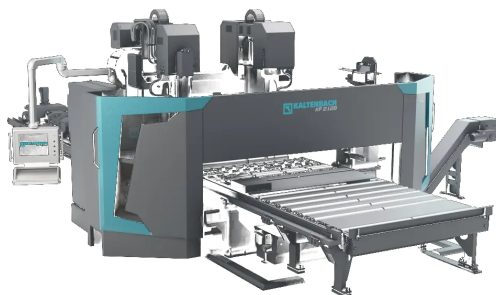

## CAPACITÉS & SPÉCIFICATIONS

TYPE	Centre usinage tôle
FORMAT	Jusqu'à 3 000 × 12 000 mm
OPÉRATIONS	Perçage + taraudage + marquage
MAGASIN OUTILS	24-32 positions
MARQUAGE	Automatique traçabilité
INTÉGRATION	Ligne KBP + KF + KKS

Format jusqu'à 12 m (charpente, plats)

Marquage automatique pour traçabilité

Intégration ligne complète scie + perçage

## APPLICATIONS TYPES

Tôlerie haute précision · Mécano-soudé · Sous-traitance · Aérospatial · Médical



KALTENBACH

ALLEMAGNE

MACHINE 4 / 4

PERÇAGE

# KALTENBACH KDB / KDM / KDL / KDP

Perceuse à profilé multi broches

## À PROPOS DE CETTE MACHINE

KALTENBACH KDB/KDM/KDL/KDP est la gamme de perceuses à profilés multi-broches pour construction métallique. Quatre déclinaisons selon volumes et tailles de profilés, allant du KDB (compact) au KDP (XXL grande capacité). Perçage simultané sur 3 faces (semelles + âme) sans démontage.

Section maximale jusqu'à 1 330 × 600 mm (modèles KDL/ KDP). 3 broches motorisées indépendantes (semelle inférieure, âme, semelle supérieure). Magasin outils 8 à 16 positions par broche. Avance pièce automatique CNC, tronçonnage automatique en bout selon configuration. Pilotage CNC dédié construction métallique.

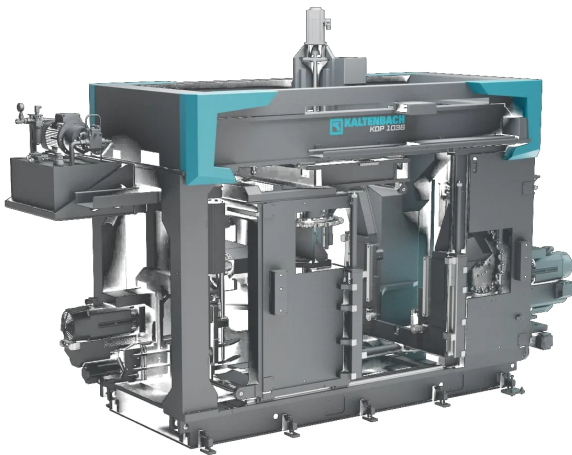

## CAPACITÉS & SPÉCIFICATIONS

MODÈLES	KDB / KDM / KDL / KDP
SECTION MAXI	1 330 × 600 mm (KDP)
BROCHES	3 simultanées (3 faces)
MAGASIN OUTILS	8 à 16 par broche
AVANCE PIÈCE	CNC automatique
CIBLE	Construction métallique série

Perçage 3 faces simultané (gain temps majeur)

4 modèles selon vos volumes (KDB compact à KDP XXL)

Pilotage CNC dédié construction métallique

## APPLICATIONS TYPES

Mécanique générale · Outillage · Maintenance · Sous-traitance polyvalente



## KALTENBACH distribué par ALMA Machines-Outils

ALMA est partenaire officiel de KALTENBACH en Provence-Alpes-Côte d'Azur et Languedoc. Membre du réseau Arcane Group, nous mutualisons notre expertise technique nationale pour vous apporter la meilleure solution KALTENBACH, du dimensionnement au SAV. **Sourcing direct constructeur, accompagnement local.**

### VOTRE INTERLOCUTEUR



## Jean-Baptiste Borron

Fondateur · Spécialiste machines-outils

« Vous cherchez une machine KALTENBACH ? Parlons-en. Je vous aide à dimensionner précisément votre besoin, à comparer les modèles du catalogue et à structurer votre investissement. »

**ADRESSE** 6 Rue d'Oran, 13005 Marseille

**TÉLÉPHONE** +33 6 03 31 56 88

**EMAIL** jean-baptiste@alma-machines-outils.fr

**SITE WEB** alma-machines-outils.fr

**ZONE** PACA · Languedoc · France entière

### PROCHAINE ÉTAPE

## Demandez votre devis KALTENBACH.

Audit de besoin gratuit · Devis sous 48h · Visite atelier sur demande